

Kompetenz und Innovationskraft im Feuerfest- und Schornsteinbau. Seit mehr als 130 Jahren.

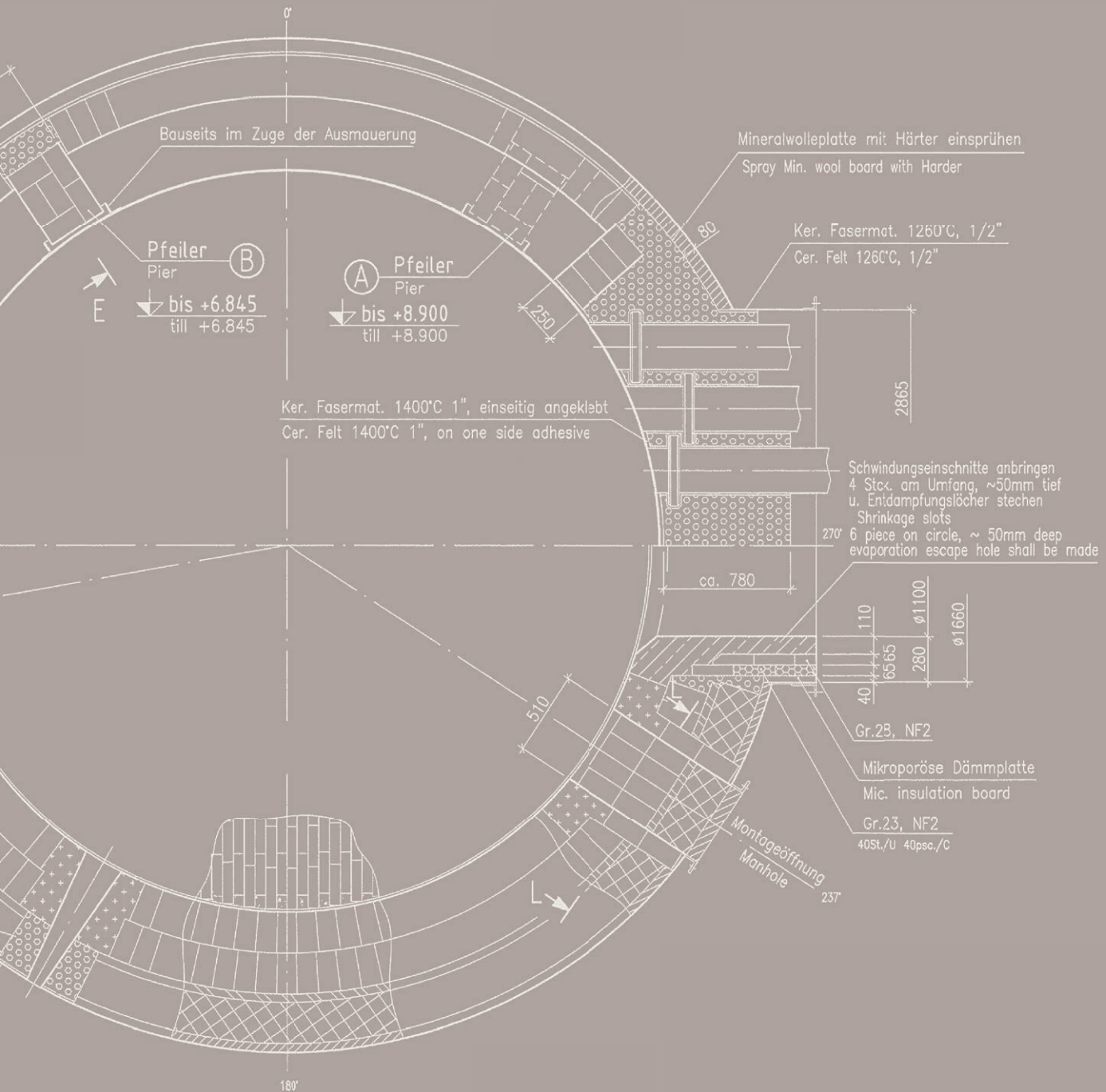



**Der Tradition verpflichtet,
in der Moderne zuhause.**

Kompetenz, Erfahrung, Innovationskraft und herausragende Qualität: Der Name Wilhelm Tölke ist seit über 130 Jahren eine feste Größe im Feuerungs- und Schornsteinbau. Seit unseren Anfängen schätzen uns Kunden wie Geschäftspartner für unsere Zuverlässigkeit, unsere Sorgfalt und unsere Flexibilität.

Das gilt selbstverständlich nicht nur für unser Spezialgebiet, den Feuerfest- und Schornsteinbau, sondern unser gesamtes industrieübergreifendes Leistungsportfolio. Wir setzen immer wieder Maßstäbe - mit ausgewählten Verarbeitungs- und Anwendungstechniken. Und mit einer Innovationskraft, die uns seit 1882 auszeichnet.

Neben unserem Stammsitz in Nürnberg finden Sie uns in unserer Niederlassung in Berlin sowie in unseren Tochtergesellschaften in Wien und in Ploiesti (Rumänien). Doch eigentlich sind wir als führendes Unternehmen der Branche überall dort zu Hause, wo Experten für die feuerfeste Auskleidung und Zustellung von Anlagen gebraucht werden.

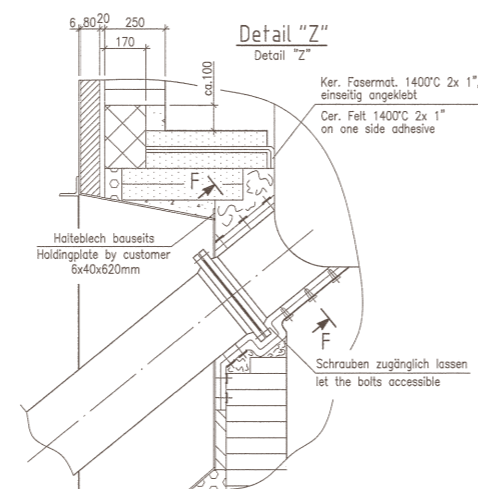

**Das Tölke Partnerschaftsprinzip:
Sie haben die Herausforderung.
Wir meistern Sie mit Kompetenz.**

Unser unternehmerisches Zuhause ist der Feuerfest- und Schornsteinbau. Egal ob es um die feuerfeste Auskleidung von Anlagen oder den Service rund um Schornsteine geht: Wir sind Ihr zuverlässiger Partner für sämtliche Aufgaben im Feuerungsbau.

Was uns besonders auszeichnet, ist die Vielfalt unserer Leistungen: Sie benötigen eine Neuanlage? Wir stellen sie Ihnen zu. Sie suchen einen Reparatur-/Sanierungs- oder Servicepartner für eine bereits bestehende Anlage? Wir erledigen das für Sie! Sie wollen zuverlässige Engineeringkompetenz für technische Berechnungen, vorgefertigte Bauteile und Lieferung von Feuerfestmaterialien? Kein Problem für uns!

Ob Montage oder Demontage, ob Materiallieferung oder Trocknung, Inspektion oder Wartung. Unser Angebotsspektrum im Feuerfestbau umfasst fast alle Industriesparten:

- Aluminium
- Chemie und Petrochemie
- Kalk-Zement
- Kraftwerke
- Müll- und Sondermüllverbrennungsanlagen
- Biomasse- und Holzverbrennung
- Wärmebehandlungsanlagen
- Stahl
- Sonderanlagen

Im Schornsteinbau können Sie bei folgenden Leistungen auf uns zählen:

- Inspektionen
- Sanierung
- Kompletter Rückbau
- Neuanlagenlieferungen





Erfolg braucht Verantwortung.

Wir sind zertifiziert.

Wir wollen uns jederzeit an unserem Qualitätsversprechen messen lassen. Deswegen geht es uns um weit mehr als um die technisch korrekte und einwandfreie Abwicklung Ihres Auftrags. Wir wissen um unsere Verantwortung für die Menschen, die für und mit uns arbeiten. Die stetige und konsequente Weiterqualifizierung gehört daher ebenso zu unseren Unternehmensgrundsätzen wie der Arbeits- und Umweltschutz. Dafür ergreifen wir weitreichende Maßnahmen - nicht zuletzt ein zertifiziertes Qualitäts- und Sicherheitsmanagement mit regelmäßigen internen Audits.

Für diese Anstrengungen wurde Tölke nach DIN EN ISO 9001:2008 und SCCP:2011 zertifiziert. Darüber hinaus arbeiten wir streng nach der GefStoffV und sind geprüft nach WHG. Die API 936 wird vom Fachpersonal regelmäßig abgelegt.



Ein starkes Team an Ihrer Seite.

Wir planen, konstruieren, liefern und bauen.

Weltweit.

Dass wir heute zu den führenden Unternehmen in unserem Bereich gehören, ist das Ergebnis der Arbeit unseres engagierten Spezialistenteams aus Ingenieuren, Technikern und Fachmonteuren. Sie alle tragen zur Erfüllung unseres Qualitätsversprechens bei - in jedem einzelnen Projekt und überall auf der Welt.



Denn eines ist klar: Feuerfestbau ist immer absolute Maßarbeit. Und Maßarbeit - also sorgfältige Planung, präzise Konstruktion und sichere Ausführung - gehört zu unserer Unternehmenskultur. Davon profitieren Sie als Kunde und Geschäftspartner über unser gesamtes Leistungsspektrum hinweg. Von der Planung über die Beratung, die Auslegung und die Materialbeistellung bis hin zur Montage. Immer fachgerecht, immer termintreu.

Und weil ein Notfall in einer Industrieanlage keinen Aufschub duldet, stehen wir als moderner Dienstleister an sieben Tagen die Woche und 24 Stunden am Tag für Sie bereit. Dafür steht Ihnen nicht nur ein umfassender Gerätepark zur Verfügung, sondern auch ein bestens ausgerüsteter Bauhof samt Lager. Feuerfeste Bauteile fertigen wir bei Bedarf selbst - Vortrocknung inklusive - und liefern sie mit einem eigenen Fuhrpark an Sie aus.

Vollen Leistungsumfang erhalten Sie bei Wilhelm Tölke auch im Schornsteinbau. Unser Fachpersonal führt Befahrungen ebenso wie Inspektionen durch und berät Sie gerne. Ganz gleich, ob es um die optimale Projektgestaltung bei Reparaturen, Sanierungen und Kürzungen geht oder um den kompletten Rückbau von Schornsteinanlagen.

Lösungen aus einer Hand:

Von der Beratung bis zur Fertigstellung.

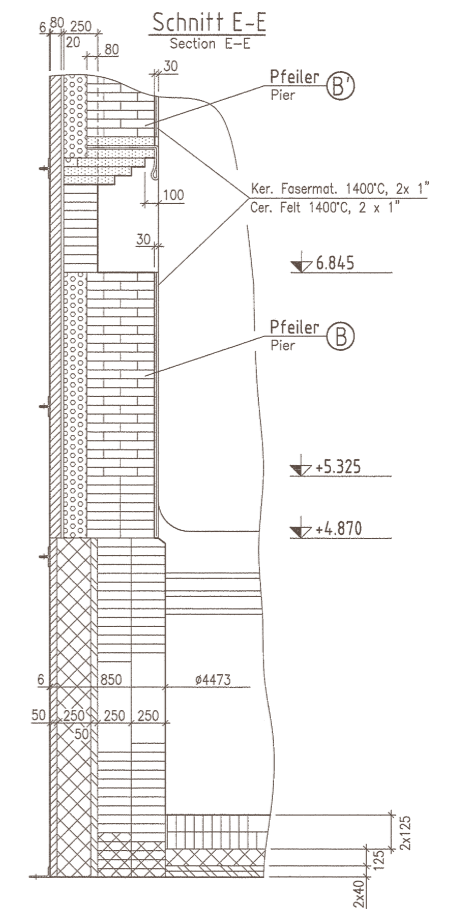

Ihre Anforderung zählt:

unsere Zustell- und Einbringverfahren.

- Technische Beratung/Inspektion
- Schadensanalyse
- Engineering mit Dokumentation
- Materiallieferung
- Bereitstellung aller erforderlichen Gerätschaften
- Beistellung sämtlicher Hilfsstoffe, Schalungen, etc.
- Gestellung von Baustellen- und Fachpersonal
- Trocknung mit Dokumentation
- Durchführung kompletter Stillstände im Feuerfestbereich

- Konventionelle Stein-Mauerung, Feuerleicht- und Isoliersteine
- Gewölbe- und Formsteinmauerwerk
- Rohrschutz- und Kühlplattensystem, sämtliche Einbaufabrikate
- Plastische-/Halbplastische Stampf- und Spritzmassen
- Feuerbetone, Feuerleichtbetone: Gießen, Spritzen, Pumpen, Schmierer
- Feuerbeton-Verschleißschichten auf Hexmesh o.ä.
- SiC-Massen auf Stifte, mit/ohne Hütchen, Röhrchen, Anker
- Faserzustellung: Lagenbauweise, Faserstreifen, Fasermodule

**Wir sind für Sie da,
wo Sie uns brauchen.**

Wilhelm Tölke GmbH & Co. KG
Kraußstrasse 8
90443 Nürnberg, Deutschland
Tel: +49(0)911 | 23 89 - 0
Fax: +49(0)911 | 23 75 - 525
toelke@toelke-feuerfest.de
www.toelke-feuerfest.de

Wilhelm Tölke GmbH & Co. KG
Wiesendamm 17
13597 Berlin, Deutschland
Tel: +49(0)30 | 32 30 40 - 16
Fax: +49(0)30 | 32 30 40 - 61
toelke@toelke-feuerfest.de
www.toelke-feuerfest.de

**Tölke Feuerfest- und
Schornsteinbau GmbH**
Mannswörtherstraße 37
1110 Wien, Österreich
Tel: +43(0)1 | 76 91 584 - 0
Fax: +43(0)1 | 76 91 584 - 18
toelke@toelke-feuerfest.at
www.toelke-feuerfest.at

SC Wilhelm Tolke SRL
Soseaua Vestului No. 12,
office No. 32
100304 Ploiesti, Rumänien
Tel: +40(0)3 | 44 14 08 - 89
tolke@tolke-romania.ro
www.tolke-romania.ro

